

Л. № 422.

от «23» НОЯБРЯ 2009 г.

В организации по списку

В соответствии с Договором на абонентное обслуживание
высылаем изменения к проекту № 5254 (вып.4) «Унифицированные
конструкции жестких поперечин балочного типа. Дополнение.
Ригели жестких поперечин повышенной длины» стр.11, 12, 14, 16,
22, 28, 32, 55.

Зав. отделением ЭЛ ОАО ЦНИИС



А.П. Чучев

Схема строительного подъема ригеля пятиблочного

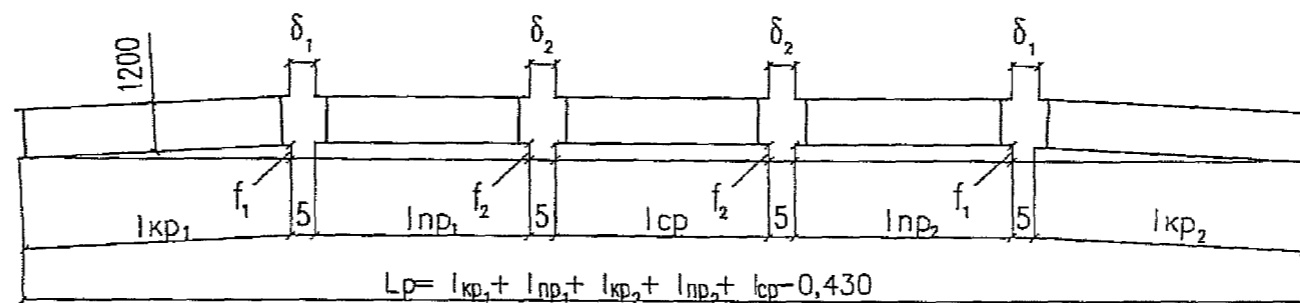

Кол-во блоков в ригеле, шт	Расчетная длина ригеля Lp, м	Длина блока по нижнему поясу, м					Строительный подъем, мм		Зазор между блоками, мм	
		крайнего		промежуточного		среднего	f ₁	f ₂	δ ₁	δ ₂
		l _{кр1}	l _{кр2}	l _{пр1}	l _{пр2}	l _{ср}				
5	55,570	10900	10900	11400	11400	11400	234	356	44	18
	54,945	10275	10900	11400	11400	11400	223	350	44	18
	54,320	10275	10275	11400	11400	11400	222	347	44	18
	53,695	9650	10275	11400	11400	11400	211	341	45	19
	53,070	9650	9650	11400	11400	11400	211	339	45	18
	52,445	9025	9650	11400	11400	11400	199	332	46	19
	51,820	9025	9025	11400	11400	11400	198	330	45	19
	51,195	8400	9025	11400	11400	11400	187	324	46	19
	50,570	8400	8400	11400	11400	11400	187	321	46	19
	49,945	7775	8400	11400	11400	11400	175	315	47	20

Кол-во блоков в ригеле, шт	Расчетная длина ригеля Lp, м	Длина блока по нижнему поясу, м					Строительный подъем, мм		Зазор между блоками, мм	
		крайнего		промежуточного		среднего	f ₁	f ₂	δ ₁	δ ₂
		l _{кр1}	l _{кр2}	l _{пр1}	l _{пр2}	l _{ср}				
5	49,320	7775	7775	11400	11400	11400	175	313	46	20
	48,695	9025	8400	10150	11400	11400	185	306	46	18
	48,070	8400	8400	10150	10150	11400	185	304	45	18
	47,445	8400	7775	10150	10150	11400	173	297	46	18
	46,820	7775	7775	10150	10150	11400	173	295	46	18
	46,195	7775	8400	8900	10150	11400	183	289	45	16
	45,570	8400	8400	8900	8900	11400	183	286	45	16
	44,945	7775	8400	8900	8900	11400	171	280	46	16
	44,320	8400	8400	7650	8900	11400	182	273	45	15

Инв. N подл. 379/11
 Подп. и дата 11.09
 Взам. инв. N

5254-СМ 22И					
Изм.	Колуч.	Лист	Издок	Подп.	Дата
Разработал	Сердюк				11.09г.
Проверил	Мясненко				
Н.контр.	Мясненко				
Строительный подъем ригелей				Стадия	Лист
				РД	1
				Листов	2
НИИЭС ОАО ЦНИИС Отг. Электрфикации ж.г.					

Схема строительного подъема ригеля
шестиблочного

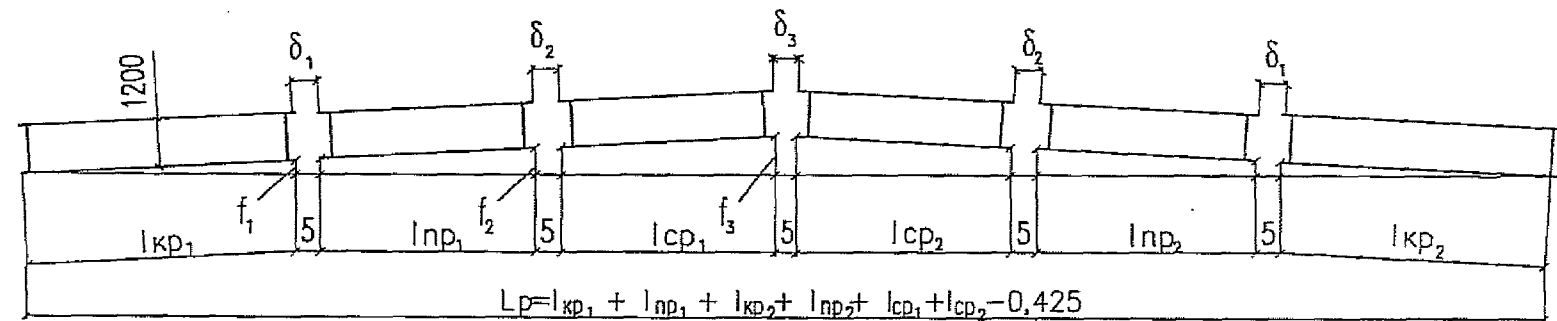

Кол-во блоков в ригеле, шт	Расчетная длина ригеля Lp, м	Длина блока по нижнему поясу, м						Строительный подъем, мм			Зазор между блоками, мм		
		крайнего		промежуточного		среднего		f ₁	f ₂	f ₃	δ ₁	δ ₂	δ ₃
		l _{кр1}	l _{кр2}	l _{пр1}	l _{пр2}	l _{ср1}	l _{ср2}						
6	64,475	10900	10900	10150	10150	11400	11400	245	383	430	45	21	15
	63,850	10275	10900	10150	10150	11400	11400	230	381	426	45	23	14
	63,225	10275	10275	10150	10150	11400	11400	230	379	422	45	23	14
	62,600	9650	10275	10150	10150	11400	11400	216	377	417	45	24	14
	61,975	9650	9650	10150	10150	11400	11400	215	375	413	44	24	13
	61,350	9025	9650	10150	10150	11400	11400	201	373	409	44	25	13
	60,725	9025	9025	10150	10150	11400	11400	200	371	405	44	25	12
	60,100	8400	9025	10150	10150	11400	11400	186	369	401	44	27	12
	59,475	8400	8400	10150	10150	11400	11400	186	366	397	44	26	11
	58,850	7775	8400	10150	10150	11400	11400	172	364	392	43	28	11
	58,225	7775	7775	10150	10150	11400	11400	171	362	388	43	28	11
	57,600	7775	8400	8900	10150	11400	11400	189	351	384	42	24	12
	56,975	8400	8400	8900	8900	11400	11400	189	348	380	42	26	12
	56,350	7775	8400	8900	8900	11400	11400	175	346	376	41	28	11
55,725	7775	7775	8900	8900	11400	11400	174	344	372	41	28	11	

Инв. N подл. 379/12
 Погр. и дата 25.11.09
 Взамен инв. N

Изм.	Кол.уч.	Лист	Игол.	Погр.	Дата

5254-СМ 22И

Поз	Обозначение	Наименование	Код на исп. 5254-10.0.0.0.0		Масса, кг		
				-01	един.	всего	
1	5254-10.1.0.0.0	Блок крайний	БК-1Д	2		783,28	1566,56
	-01		БК-2Д		2	730,35	1460,70
2	5254-10.2.0.0.0	Блок промежуточный 5-ти блочного ригеля	БП-1Д	2		829,51	1659,02
	-01		БП-2Д		2	774,52	1549,04
3	5254-10.3.0.0.0	Блок средний 5-ти блочного ригеля	БС-1Д	1		903,04	903,04
	-01		БС-2Д		1	834,39	834,39
4	5254-10.0.0.0.1	Накладка стыковая		16	16	8,58	137,28
5		Болт М16х50 ГОСТ 7798-70*		256	256	0,114	29,18
6		Гайка М16 ГОСТ 5915-70*		512	512	0,038	19,46
7		Шайба 16 ГОСТ 11371-78*		512	512	0,011	5,63

Инв. N прор. 379/14
 Погр. и дата ОК 11.09
 Взам. инв. N

Изм.	Колуч.	Лист	Ндрк.	Подп.	Дата

5254-10.0.0.0.0И

Поз	Обозначение	Наименование	Код на исп.		Масса, кг	
			8001-11.0.0.0.0	-01	един.	всего
1	5254-10.1.0.0.0	Блок крайний	БК-1Д	2	783,28	1566,56
	-01		БК-2Д	2	730,35	1460,70
2	5254-11.1.0.0.0	Блок промежуточный 6-ти блочного ригеля	БП-3Д	2	749,54	1499,08
	-01		БП-4Д	2	700,10	1400,20
3	5254-11.2.0.0.0	Блок средний 6-ти блочного ригеля	БС-3Д	2	904,84	1809,68
	-01		БС-4Д	2	836,45	1672,90
4	5254-10.0.0.0.1	Накладка стыковая	20	20	8,58	171,60
5		Болт М16х50 ГОСТ 7798-70*	320	320	0,114	36,48
6		Гайка М16 ГОСТ 5915-70*	640	640	0,038	12,16
7		Шайба 16 ГОСТ 11371-78*	640	640	0,011	3,52

Инв. N подл. 379/16
 Подп. и дата 04.11.09
 Взам. инв. N

Изм.	Кол.уч.	Лист	Исок	Подп.	Дата

5254-11.0.0.0.0И

Поз	Обозначение	Наименование	Кол. на исп. 5254-101.000		Масса, кг		Примечание	
				-01	един.	всего		
10	5254-10.1.0.0.5*	Диагональ	Д 1Д	1		1,72	1,72	
			Д 5Д		1	1,75	1,75	
11	5254-10.1.0.0.5*	Диагональ	Д 2Д	16		1,79	28,64	
			Д 6Д		16	1,83	29,28	
12	5254-10.1.0.0.4*	Распорка Уголок $\frac{40 \times 40 \times 5 \text{ ГОСТ } 8509-93}{С245 \text{ ГОСТ } 27772-88^*}$	РП 2Д	1		1,91	1,91	
			РП 4Д		1	1,94	1,94	
13	б/ч	Распорка Уголок $\frac{40 \times 40 \times 5 \text{ ГОСТ } 8509-93}{С245 \text{ ГОСТ } 27772-88^*}$	L=558	1		1,66	1,66	
			L=578		1	1,72	1,72	
14	5254-10.1.0.0.5	Диагональ	Д 3Д	1		2,16	2,16	
			Д 7Д		1	2,21	2,21	
15	5254-10.1.0.0.5*	Диагональ	Д 4Д	16		2,25	36,00	
			Д 8Д		16	2,29	36,64	
16	5254-10.1.0.0.6*	Диагональ поперечная	ДП 1Д	7	7	3,31	23,17	
17	5254-10.1.0.0.7И	Косынка усиления		2	2	0,18	0,36	
18	5254-10.1.0.0.8И*	Уголок усиления		2	2	13,10	26,20	
19	б/ч	Косынка упорная, L=80 Полосо $\frac{8 \times 80 \text{ ГОСТ } 103-76^*}{Ст3пс5 \text{ ГОСТ } 535-2005}$		2	2	0,40	0,80	

* - половина элементов из общего количества выполняется в зеркальном отражении

Инв. N подл. 370/22
Подг. и дата СК 11.09
Взам. инв. N

Изм.	Кол.уч.	Лист	№ док.	Подп.	Дата

5254-10.1.0.0.0И

Лист
5

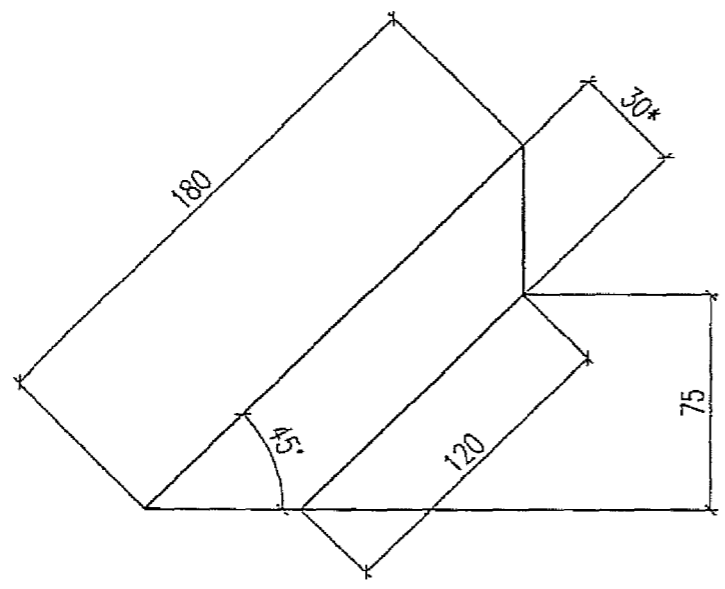

* Размер для справок

Инв. N	379/28	Инв. N	379/28
Подп.	С.С.	Подп.	С.С.
и дата	11.08	и дата	11.08
Взам. инв. N		Взам. инв. N	

5254-10.1.0.0.7И					
Изм.	Кол.уч.	Лист	№ док.	Подп.	Дата
Разработал	Сердюк			<i>[Signature]</i>	11.08г.
Проверил	Лобынцев			<i>[Signature]</i>	
Н.контр.	Мясненко			<i>[Signature]</i>	
Косынка усиления			Стадия	Масса	Масштаб
			РД	0,18	1:2,5
			Лист	Листов 1	
Полоса 4x30 ГОСТ 103-76*			НИИЦ ОАО ЦНИИС		
Ст3пс5 ГОСТ 535-2005			Отг. Электрфикации ж.д.		

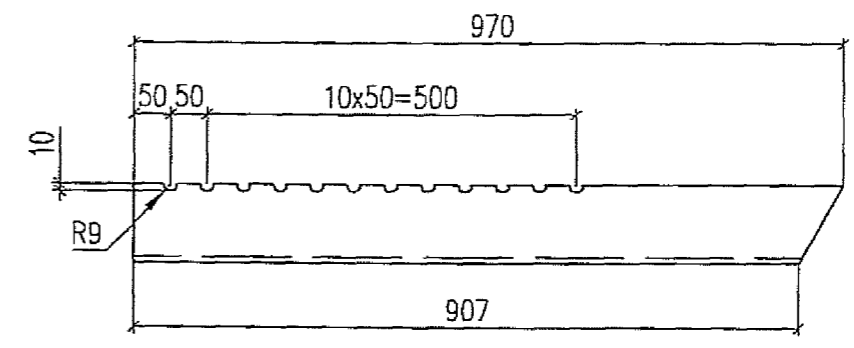

Инв. N	379/28	Инв. N	379/28
Подп.	С.С.	Подп.	С.С.
и дата	11.08	и дата	11.08
Взам. инв. N		Взам. инв. N	

5254-10.1.0.0.8И					
Изм.	Кол.уч.	Лист	№ док.	Подп.	Дата
Разработал	Сердюк			<i>[Signature]</i>	11.08г.
Проверил	Лобынцев			<i>[Signature]</i>	
Н.контр.	Мясненко			<i>[Signature]</i>	
Уголок усиления			Стадия	Масса	Масштаб
			РД	13,10	1:10
			Лист	Листов 1	
Уголок 110x110x8 ГОСТ 8509-93			НИИЦ ОАО ЦНИИС		
С 245 ГОСТ 27772-88*			Отг. Электрфикации ж.д.		

Поз.	Обозначение	Наименование	Код на исп.		Масса, кг		Примечание	
			5254-10.3.0.0.0	-01	един.	всего		
1	5254-10.1.0.0.1*	Пояс	П 9Д	2		153,90	307,80	110x110x8
			П 5Д		2	139,65	279,30	100x100x8
2	5254-10.1.0.0.1*	Пояс	П 10Д	2		176,24	352,48	125x125x8
			П 6Д		2	153,90	307,80	110x110x8
3	б/ч	Стойка Уголок <u>45x45x5 ГОСТ 8509-93</u> С245 ГОСТ 27772-88*	L=963	20		3,24	64,80	
			L=988		20	3,33	66,60	
4	5254-10.1.0.0.3*	Раскос	Р 6Д	8		4,32	34,56	
			Р 5Д		8	4,36	34,88	
5	5254-10.1.0.0.3*	Раскос	Р 7Д	10		4,86	48,60	
			Р 8Д		10	4,92	49,20	
6	б/ч	Распорка Уголок <u>40x40x4 ГОСТ 8509-93</u> С245 ГОСТ 27772-88*	L=488	2		1,18	2,36	
			L=518		2	1,25	2,50	
7	5254-10.1.0.0.5	Диагональ	Д 13Д	1		1,63	1,63	
			Д 9Д		1	1,68	1,68	
8	5254-10.1.0.0.5*	Диагональ	Д 14Д	17		1,70	28,90	
			Д 10Д		17	1,76	29,92	
9	б/ч	Распорка Уголок <u>40x40x5 ГОСТ 8509-93</u> С245 ГОСТ 27772-88*	L=518	2		1,54	3,08	
			L=538		2	1,60	3,20	
10	5254-10.1.0.0.5	Диагональ	Д 15Д	1		2,07	2,07	
			Д 11Д		1	2,12	2,12	
11	5254-10.1.0.0.5*	Диагональ	Д 16Д	17		2,16	36,72	
			Д 12Д		17	2,21	37,57	
12	5254-10.1.0.0.6*	Диагональ поперечная	ДП 3Д	6	6	3,22	19,32	
13	5254-10.1.0.0.7Ц	Косынка усиления		4	4	0,18	0,72	

* - половина элементов из общего количества выполняется в зеркальном отражении

Изм.	Колуч.	Лист	Нрок.	Подп.	Дата

5254-10.3.0.0.0Ц

Лист

2

Инд. N прогн. 379/32
Подп. и дата 11.09
Взам. инб. N

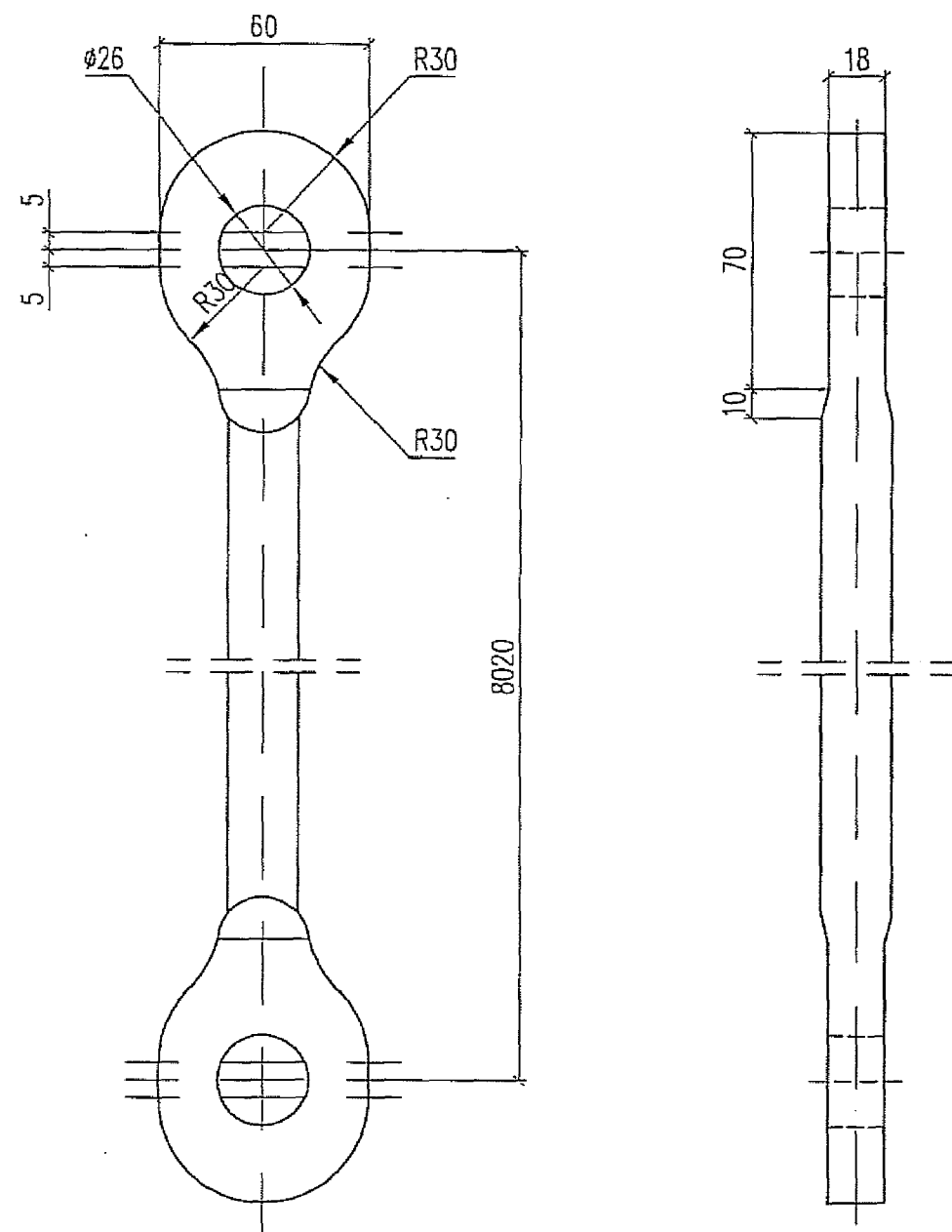

1. Марка стали детали соответствует марке стали ригеля
2. Длина заготовки $L = 8240$.
Допускается изготовление из двух-трех элементов.

Инв. N подл.	379/55	Инв. N взам.	Н. 09	5254-13.0.0.0.1И				Стация	Масса	Масштаб
Пропр. и дата	25.11.09	Тяж Т-1				РД	24,56	1:2		
Изм.	Кол.уч.	Лист	№ док.	Подп.	Дата	Лист		Листов 1		
Разработал	Сердюк				11.08г					
Проверил	Мясненко									
Н.контр.	Мясненко									
Круг				22 ГОСТ 2590-88		ННЦ		ОАО ЦНИИС		
				СтЗпсб ГОСТ 535-2005		Отг.		Электрификации ж.д.		

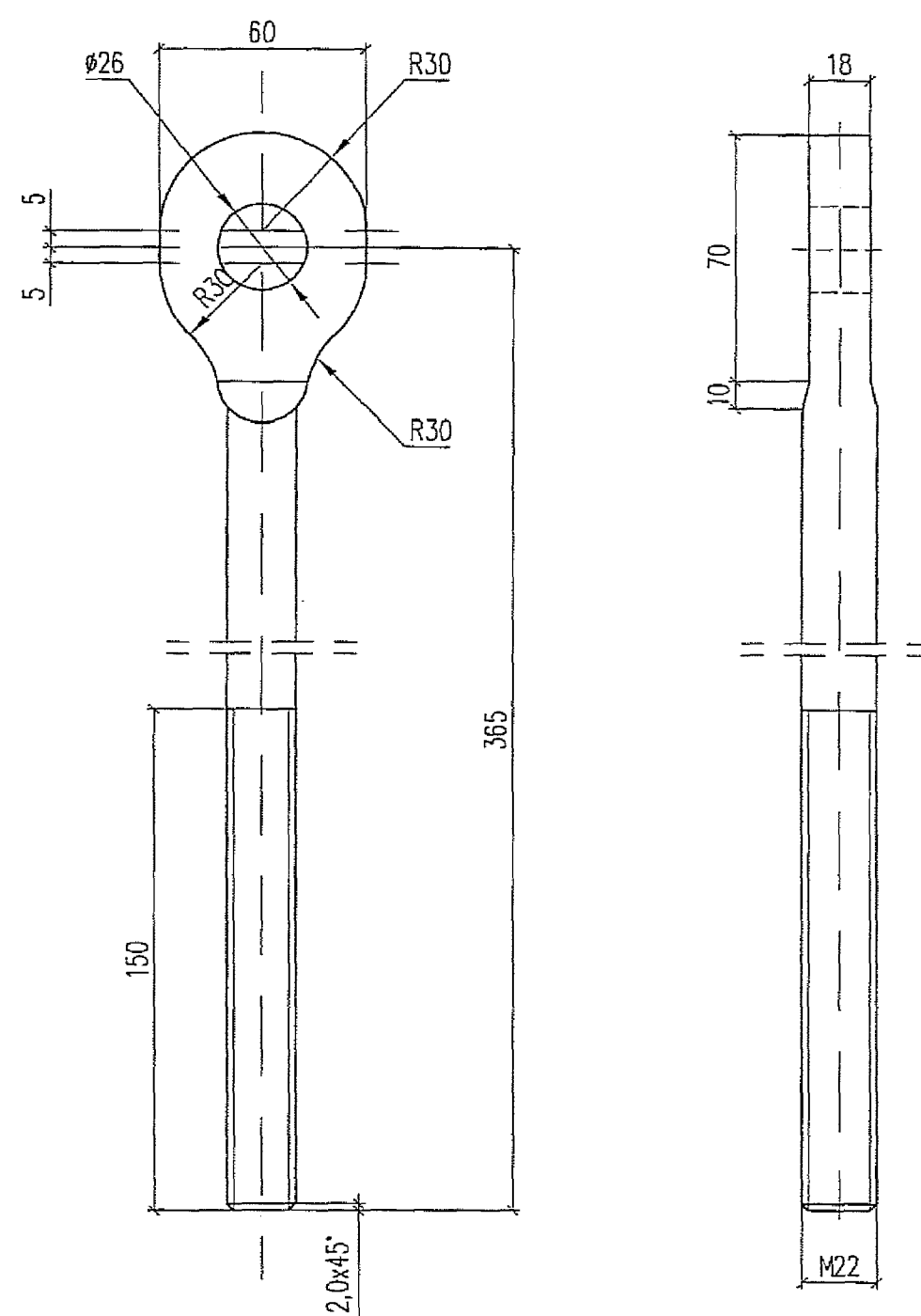

1. Марка стали детали соответствует марке стали ригеля
2. Длина заготовки $L = 475$

Инв. N подл.	379/55	Инв. N взам.	Н. 09	5254-13.0.0.0.2И				Стация	Масса	Масштаб
Пропр. и дата	25.11.09	Штанга Ш-1				РД	1,42	1:2		
Изм.	Кол.уч.	Лист	№ док.	Подп.	Дата	Лист		Листов 1		
Разработал	Сердюк				11.08г					
Проверил	Мясненко									
Н.контр.	Мясненко									
Круг				22 ГОСТ 2590-88		ННЦ		ОАО ЦНИИС		
				СтЗпсб ГОСТ 535-2005		Отг.		Электрификации ж.д.		